

MANUEL

Velodyne[®]
ACOUSTICS

MiniVee X

caisson de basses haute performance





Les maîtres des basses fréquences
Depuis plus de 40 ans, Velodyne Acoustics est à la pointe du développement des technologies de caissons de basses. Aucun autre fabricant ne détient autant de brevets dans le domaine de l'ingénierie des caissons de basses, et chacun de ces brevets vise à obtenir une reproduction parfaite des basses fréquences pour la musique, les jeux vidéo et les films.

Contenu de la boîte :

1 x caisson de basses MiniVee X
1 x câble d'alimentation ultra-résistant à courant fort de 2 m

1 x guide de démarrage rapide
1 x microphone externe calibré,
câble de 5 m avec prise jack 3,5 mm

Après l'achat, veuillez vérifier que le caisson de basses livré est complet et en bon état. Si l'appareil est endommagé, ne l'utilisez pas et contactez notre service après-vente.

Veuillez conserver l'emballage d'origine (y compris les inserts en mousse) pendant toute la durée de la garantie.

MiniVee X

**Merci d'avoir acheté un caisson
de basses Velodyne Acoustics !**

Notre passion pour des basses puissantes et à faible distorsion est le moteur de nos produits. Vous profiterez longtemps de ce caisson de basses au design industriel d'une beauté intemporelle, doté d'une grande finesse technique. Nous sommes ravis de vous faire découvrir l'expérience sonore Velodyne Acoustics chez vous.

Suite à la page 5

MiniVee X

Le monde de la musique et du cinéma devient de plus en plus exigeant, et un caisson de basses haut de gamme est indispensable pour profiter pleinement de l'expérience.

Chez Velodyne Acoustics, nous comprenons ce besoin essentiel. En tant que fabricant de renommée mondiale de caissons de basses haut de gamme, nous sommes fiers de vous présenter notre dernière création : le MiniVee X.

Le MiniVee X est bien plus qu'un simple caisson de basses compact : il incarne l'essence même de l'innovation et de la qualité. Avec ses dimensions compactes, ses performances puissantes, sa distorsion minimale et son contrôle via application, il établit de nouvelles références pour une expérience sonore exceptionnelle. Lorsque l'équipe de développement de Velodyne Acoustics a décidé de revisiter le MiniVee original, il est apparu évident qu'une révolution en matière de conception s'imposait. C'est ainsi que le MiniVee X a vu le jour pour redéfinir les limites du son dans un format compact.

TABLE DES MATIÈRES

Consignes de sécurité importantes	06 - 08
Préparation à l'installation	09
Emplacement	09
Connexions du panneau arrière	10 - 11
Connexion XLR	12
Connexion stéréo	13
Connexion LFE	14
Connexion de niveau haut	15
Connexion en série	16
Câbles de liaison	17
Entretien de votre caisson de basses	17
Circuits de protection	17
Dépannage et service après-vente	17
Application Velodyne Acoustics	17 - 18
AutoEQ SUB	19 - 24
Caractéristiques techniques	25 - 27
UE - Déclaration de conformité	28

CONSIGNES DE SÉCURITÉ IMPORTANTES

Attention

Pour réduire le risque de choc électrique, ne retirez pas le capot (ou le panneau arrière). L'appareil ne contient aucune pièce réparable par l'utilisateur. Confiez toute réparation à un technicien qualifié.

Le symbole représentant un éclair avec une flèche vise à avertir l'utilisateur de la présence d'une « tension dangereuse » non isolée à l'intérieur du boîtier du produit, dont l'intensité peut être suffisante pour présenter un risque de choc électrique pour les personnes. Le point d'exclamation vise à avertir l'utilisateur de la présence d'instructions importantes relatives au fonctionnement et à l'entretien (réparation) dans la documentation accompagnant le caisson de basses.

1. **Lire les instructions** – Il est recommandé de lire toutes les consignes de sécurité et d'utilisation avant d'utiliser le produit.
2. **Conservé les instructions** – Il est recommandé de conserver les consignes de sécurité et d'utilisation pour pouvoir s'y référer ultérieurement.
3. **Respectez les avertissements** – Il convient de respecter tous les avertissements figurant sur le produit et dans le mode d'emploi.
4. **Respectez les instructions** – Il convient de respecter toutes les instructions d'utilisation et de fonctionnement.
5. **Eau et humidité** – Le produit ne doit pas être utilisé à proximité d'une source d'eau – par exemple, près d'une baignoire, d'un lavabo, d'un évier de cuisine, d'une cuve à lessive, dans un sous-sol humide, près d'une piscine ou dans un endroit similaire.
6. **Chariots et supports** – Ce produit doit être utilisé exclusivement avec un chariot ou un support recommandé par le fabricant.
7. **Fixation murale ou au plafond** – Le produit doit être fixé au mur ou au plafond uniquement conformément aux recommandations du fabricant.
8. **Ventilation** – Le produit doit être placé de manière à ce que son emplacement ou sa position n'entrave pas sa bonne ventilation. Par exemple, le produit ne doit pas être posé sur un lit, un canapé, un tapis ou toute autre surface susceptible de bloquer les ouvertures de ventilation ; il ne doit pas non plus être placé dans un meuble encastré, tel qu'une bibliothèque ou une armoire, qui pourrait empêcher la circulation de l'air à travers les ouvertures de ventilation.
9. **Alimentation** – La fiche secteur sert de dispositif de coupure ; ce dispositif doit rester facilement accessible.
10. **Température** – L'équipement doit être utilisé à une température ambiante maximale de 35 °C.
11. **Mise à la terre** – Cet équipement doit être alimenté par un réseau électrique doté d'une connexion de mise à la terre de protection et d'un neutre qui puisse être identifié de manière fiable.
12. **Chaleur** – Le produit doit être placé à l'écart de toute source de chaleur, telle que les radiateurs, les bouches d'aération, les poêles ou tout autre appareil dégageant de la chaleur.
13. **Sources d'alimentation** – Le produit ne doit être branché qu'à une source d'alimentation du type décrit dans le mode d'emploi ou indiqué sur le produit.

14. **Mise à la terre ou polarisation** – Ce produit peut être équipé d'une fiche secteur à courant alternatif polarisée (une fiche dont l'une des broches est plus large que l'autre). Cette fiche ne s'insère dans la prise de courant que dans un seul sens. Il s'agit d'un dispositif de sécurité. Si vous ne parvenez pas à insérer complètement la fiche dans la prise, essayez de l'inverser. Si la fiche ne s'insère toujours pas, contactez votre électricien pour remplacer votre prise obsolète. Ne contournez pas la fonction de sécurité de la fiche polarisée.
15. **Protection des cordons d'alimentation** – Les cordons d'alimentation doivent être acheminés de manière à éviter qu'on ne marche dessus ou qu'ils ne soient pincés par des objets posés dessus ou contre eux, en accordant une attention particulière aux cordons au niveau des fiches, des prises de courant et à l'endroit où ils sortent de l'appareil.
16. **Nettoyage** – Le produit doit être nettoyé uniquement conformément aux recommandations du fabricant.
17. **Périodes de non-utilisation** – Le cordon d'alimentation du produit doit être débranché de la prise lorsqu'il n'est pas utilisé pendant une longue période.
18. **Pénétration d'objets et de liquides** – Il convient de veiller à ce qu'aucun objet ne tombe et qu'aucun liquide ne soit renversé sur le boîtier.
19. **Dommages nécessitant une intervention** – Le produit doit être réparé par un technicien qualifié dans les cas suivants :
20. **Entretien** – L'utilisateur ne doit pas tenter d'effectuer des opérations d'entretien sur le produit au-delà de ce qui est décrit dans le mode d'emploi. Toute autre intervention doit être confiée à un technicien qualifié. Une intervention est nécessaire lorsque l'appareil a subi un dommage quelconque, par exemple si le cordon d'alimentation ou la fiche est endommagé, si du liquide a été renversé ou si des objets sont tombés à l'intérieur de l'appareil, si l'appareil a été exposé à la pluie ou à l'humidité, s'il ne fonctionne pas normalement ou s'il est tombé.
21. **Foudre** – Pour mieux protéger l'appareil en cas d'orage ou lorsqu'il reste inutilisé et sans surveillance pendant de longues périodes, débranchez-le de la prise murale.
22. **Surcharge** – Ne surchargez pas les prises murales, les rallonges électriques ou les prises intégrées, car cela pourrait entraîner un risque d'incendie ou d'électrocution.
23. **Accessoires** – N'utilisez que les accessoires et pièces détachées recommandés par le fabricant.
24. **Tension** – Assurez-vous que le caisson de basses est uniquement branché sur une source d'alimentation correspondant à la tension nominale. Ne branchez pas la version 120 volts sur une prise de 220 volts, et inversement. Cela pourrait endommager le caisson de basses et causer des blessures à l'utilisateur.

ATTENTION : pour éviter tout risque d'électrocution, insérez complètement la lame large de la fiche dans la fente large.

Félicitations pour l'achat de votre caisson de basses Velodyne Acoustics MiniVee X. Ce caisson de basses est à la pointe de la technologie audio et vous procurera des années de plaisir d'écoute s'il est utilisé correctement. Veuillez lire et suivre ce mode d'emploi afin de garantir des branchements et un fonctionnement sûrs et corrects. Veuillez prendre note des points clés suivants lors de l'installation afin d'assurer votre sécurité physique ainsi que la longévité de votre caisson de basses.

Attention ! Veuillez respecter les instructions suivantes pour garantir un fonctionnement sûr et correct du système.

Remarque :

Ne laissez pas l'appareil exposé à la lumière directe du soleil et ne l'utilisez pas dans des environnements très humides ! Cet équipement est conforme aux limites d'exposition aux rayonnements fixées par la FCC pour un environnement non contrôlé. La distance entre l'utilisateur et l'appareil doit être d'au moins 20 cm.

Attention !

Pour éviter tout risque d'incendie ou d'électrocution, n'exposez pas cet appareil à la pluie ou à l'humidité. Pour éviter tout risque d'électrocution, n'ouvrez pas le boîtier de l'enceinte ni le capot de l'amplificateur. Veuillez respecter toutes les mises en garde figurant sur l'appareil. L'appareil ne contient aucune pièce réparable par l'utilisateur. Pour toute question relative à l'entretien, veuillez vous adresser à votre revendeur ou distributeur Velodyne Acoustics agréé.

Avant l'installation :

Veillez à déballer le système avec précaution afin d'éviter tout dommage. Cet appareil est lourd ; faites donc preuve de prudence lorsque vous le soulevez ou le déplacez afin d'éviter toute blessure. Conservez le carton et tous les matériaux d'emballage pour une utilisation ultérieure. Le fait de remballer cet appareil dans un autre carton pourrait entraîner des dommages importants lors du transport. Veillez à noter le numéro de série pour référence ultérieure.

Toute modification non expressément approuvée par la partie responsable de la conformité pourrait annuler votre droit d'utiliser cet équipement.

Cet équipement est conforme aux limites d'exposition aux rayonnements de la FCC établies pour un environnement non contrôlé.

Cet équipement a été testé et déclaré conforme aux limites applicables aux appareils numériques de classe B, conformément à la partie 15 des règles de la FCC. Ces limites sont destinées à assurer une protection raisonnable contre les interférences nuisibles dans une installation résidentielle. Cet équipement génère, utilise et peut émettre de l'énergie radioélectrique et, s'il n'est pas installé et utilisé conformément aux instructions, peut causer des interférences nuisibles aux communications radio. Cependant, il n'y a aucune garantie que des interférences ne se produiront pas dans une installation particulière.

Si cet appareil provoque des interférences nuisibles à la réception radio ou télévision — ce que l'on peut vérifier en éteignant puis en rallumant l'appareil —, l'utilisateur est invité à essayer de remédier à ces interférences en prenant une ou plusieurs des mesures suivantes :

- Réorientez ou déplacez l'antenne de réception.
- Augmentez la distance entre l'appareil et le récepteur.
- Branchez l'appareil sur une prise appartenant à un circuit différent de celui auquel le récepteur est raccordé.
- Demandez conseil à votre revendeur ou à un technicien spécialisé en radio/télévision.

Préparation à l'installation :

Le caisson de basses Velodyne Acoustics MiniVee X offre plusieurs options d'installation. Nous vous recommandons de consulter toutes les informations d'installation ci-dessous afin de déterminer quelle option convient le mieux à votre système. N'oubliez pas d'effectuer toutes les opérations d'installation lorsque le système est hors tension afin d'éviter tout risque de dommage.

Installation

La première étape de l'installation de votre nouveau caisson de basses MiniVee X consiste à déterminer son emplacement dans la pièce.

Vous pouvez suivre les conseils suivants pour trouver le meilleur emplacement et optimiser votre expérience d'écoute.

Les véritables caissons de basses fonctionnent à des fréquences extrêmement basses, principalement omnidirectionnelles. Sachez que la réponse en fréquence et le niveau de sortie peuvent être fortement influencés par l'emplacement et les propriétés acoustiques de la pièce. Lorsque vous utilisez une paire de caissons de basses Velodyne Acoustics en stéréo 2 canaux, il est préférable d'alimenter chaque caisson avec un canal et de le placer près de l'enceinte satellite du même canal.

L'emplacement idéal de votre caisson de basses dépendra de la taille de la pièce, de votre mobilier et d'autres facteurs propres à votre espace d'écoute. Trouver le meilleur emplacement nécessitera probablement quelques essais. Nous vous suggérons d'utiliser votre endroit préféré pour écouter de la musique ou regarder des films lors de vos tests d'emplacement du caisson de basses pendant l'installation. Important : Il est possible de calibrer automatiquement le MiniVee X à l'aide du microphone fourni et de l'application Velodyne Acoustics AutoEQ SUB (voir page 19). Quel que soit son emplacement, le caisson de basses Velodyne Acoustics doit impérativement rester en position verticale. Le placer, l'expédier ou le stocker dans une autre position pendant une période prolongée risque de l'endommager. Ce type de dommage n'est pas couvert par la garantie.

Ce caisson de basses intègre des composants électroniques. Par conséquent, il ne doit pas être placé à proximité de sources de chaleur telles que des bouches de chauffage, des radiateurs, etc. Ne le placez pas non plus près de sources d'humidité excessive, comme des climatiseurs évaporatifs, des humidificateurs, etc. Le câble d'alimentation doit être acheminé de manière à éviter tout piétinement, pincement ou compression susceptible d'endommager son isolation ou ses fils.

Les caissons de basses Velodyne Acoustics MiniVee X ne sont PAS blindés magnétiquement. Si vous devez l'utiliser avec un moniteur ou un téléviseur CRT plus ancien, maintenez-le à au moins 60 cm (deux pieds) de l'écran.

CONNEXION DU PANNEAU ARRIÈRE

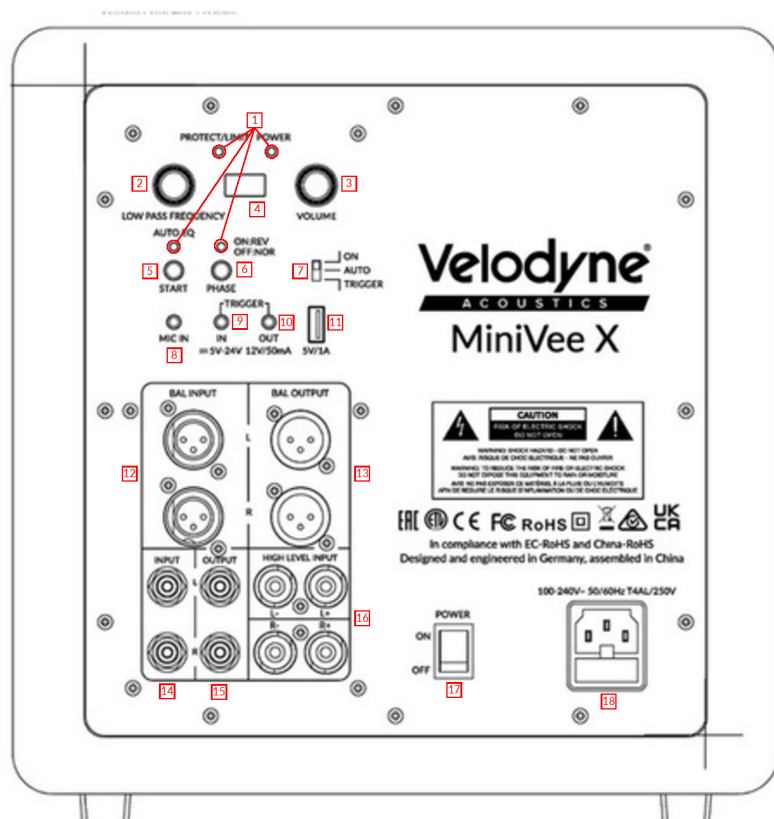

1. **Voyants LED** : LED indiquant l'état de la communication avec l'application.
2. **Filtre passe-bas** : utilisez cette commande pour sélectionner la plage de fréquences hautes à laquelle vous souhaitez couper le signal destiné au caisson de basses.
3. **RÉGLAGE DU NIVEAU DE VOLUME** - Utilisez cette commande pour ajuster la puissance de sortie du caisson de basses.
4. **AFFICHAGE 7 SEGMENTS** - Pour le volume et la fréquence de coupure.
5. **BOUTON DE DÉMARRAGE DE L'ÉGALISATION AUTOMATIQUE** - Utilisez ce bouton pour lancer l'égalisation automatique.
6. **BOUTON MARCHÉ/ARRÊT AUTOMATIQUE AVEC DÉTECTION DE SIGNAL**
7. **INTERRUPTEUR MARCHÉ/ARRÊT AUTOMATIQUE**
8. **PRISE MICROPHONE 3,5 MM** - À utiliser avec le microphone fourni pour la correction acoustique automatique de la pièce.
9. **ENTRÉE DE DÉCLENCHEMENT 12 V** - Mini-jack 3,5 mm
10. **SORTIE DE DÉCLENCHEMENT AVEC RETARD DE 5 SECONDES** - Mini-jack 3,5 mm
11. **PRISE D'ALIMENTATION USB 5 V / 1 A** - Pour alimenter le système de transmission de signal sans fil externe Wi-Connect II.
12. **PRISES D'ENTRÉE XLR / SYMÉTRIQUES** - Connectez ces prises aux sorties XLR de votre amplificateur.
13. **PRISES DE SORTIE XLR / SYMÉTRIQUES** - Connectez ces prises aux prises XLR IN d'un caisson de basses supplémentaire pour réaliser une liaison.
14. **Prises RCA d'entrée ligne/LFE** : connectez ces prises aux sorties ligne de votre amplificateur.
15. **Prises RCA de sortie ligne/LFE** : connectez ces prises aux entrées LFE d'un caisson de basses supplémentaire pour réaliser une liaison.
16. **TERMINAUX D'ENTRÉE DE NIVEAU HAUT-PARLEUR** - Connectez ces prises d'entrée aux prises de sortie haut-parleur d
17. **INTERRUPTEUR MARCHÉ/ARRÊT** : Permet d'allumer ou d'éteindre le caisson de basses.
18. **CONNEXION D'ALIMENTATION, TYPE DE FUSIBLE** : T8AL 250 V pour 120 V CA ~ 60 Hz, T4AL 250 V pour 230 V CA ~ 50 Hz.

XLR CONNEXION

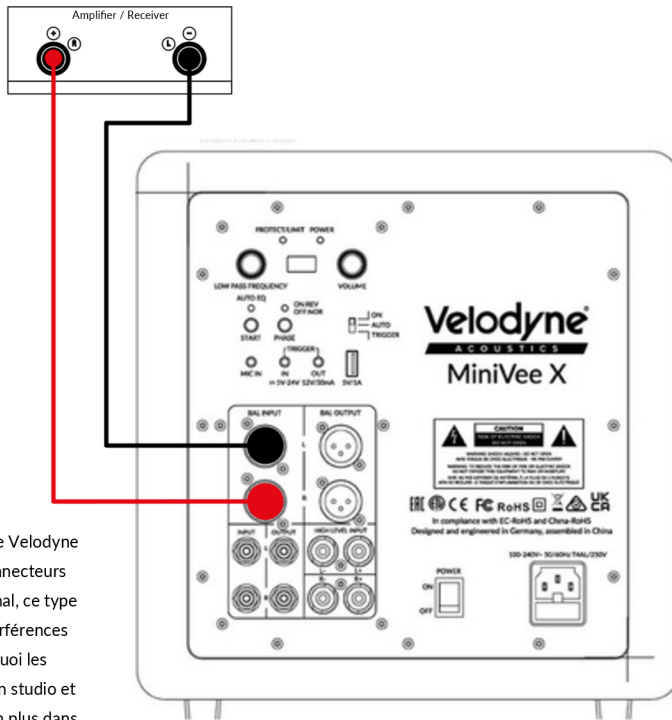

Les caissons de basses haut de gamme de Velodyne Acoustics sont également équipés de connecteurs XLR. Grâce à la longueur du trajet du signal, ce type de connexion est moins sensible aux interférences que les câbles RCA standard. C'est pourquoi les câbles XLR sont principalement utilisés en studio et sur scène, mais on les retrouve de plus en plus dans les installations home cinéma et hi-fi.

STEREO CONNEXION

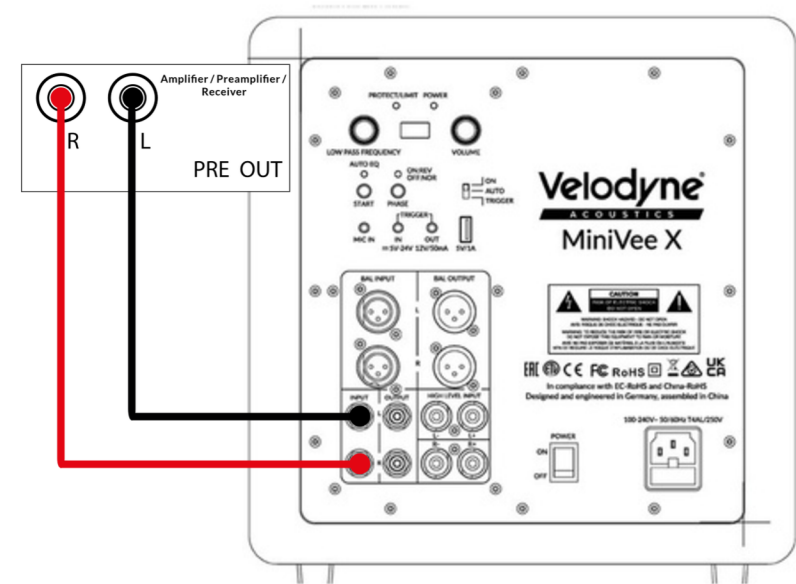

CONNEXION LFE

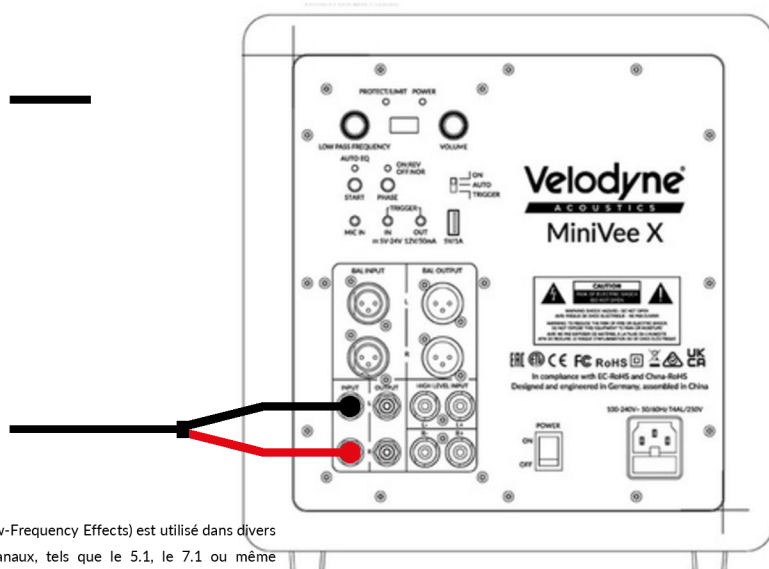

Le canal LFE (Low-Frequency Effects) est utilisé dans divers systèmes multicanaux, tels que le 5.1, le 7.1 ou même l'audio 3D, pour transmettre les basses fréquences que l'oreille humaine ne peut pas localiser précisément. Dans la plupart des cas, ce canal est conçu pour une plage de fréquences limitée, d'environ 20 à 100 Hz, ce qui permet également une transmission économe en données. Sur l'amplificateur audio-vidéo, il est généralement étiqueté « SW » pour caisson de basses, « Sub Out » ou, comme sur le caisson de basses MiniVee X, « LFE ».

CONNEXION HAUT NIVEAU

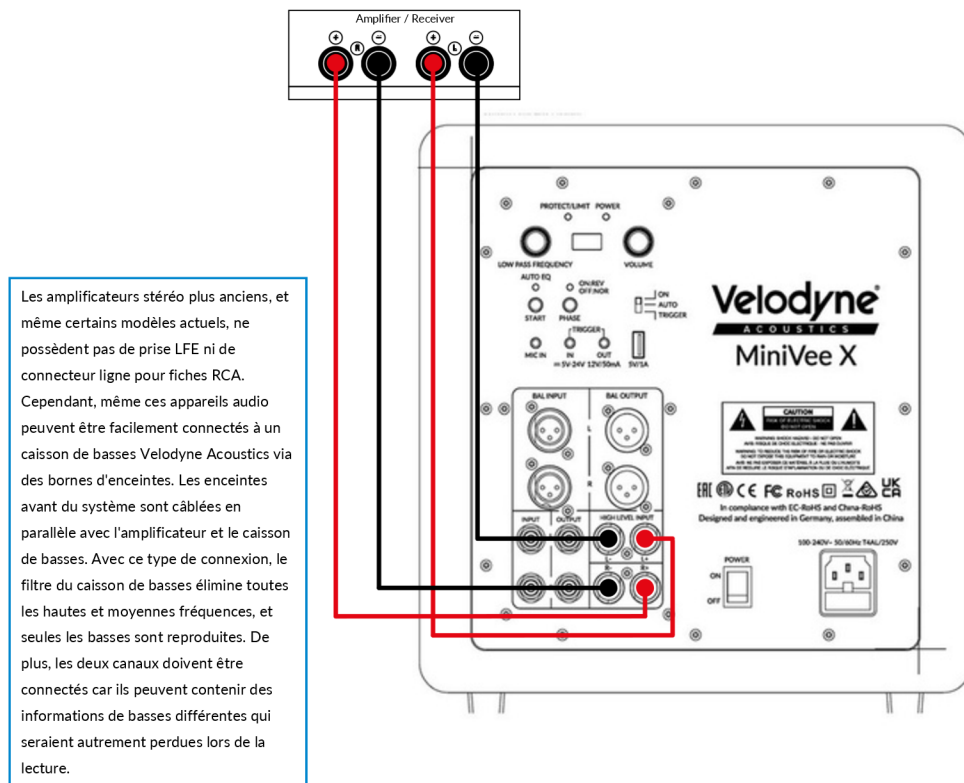

Les amplificateurs stéréo plus anciens, et même certains modèles actuels, ne possèdent pas de prise LFE ni de connecteur ligne pour fiches RCA. Cependant, même ces appareils audio peuvent être facilement connectés à un caisson de basses Velodyne Acoustics via des bornes d'enceintes. Les enceintes avant du système sont câblées en parallèle avec l'amplificateur et le caisson de basses. Avec ce type de connexion, le filtre du caisson de basses élimine toutes les hautes et moyennes fréquences, et seules les basses sont reproduites. De plus, les deux canaux doivent être connectés car ils peuvent contenir des informations de basses différentes qui seraient autrement perdues lors de la lecture.

CONNEXION EN SERIE

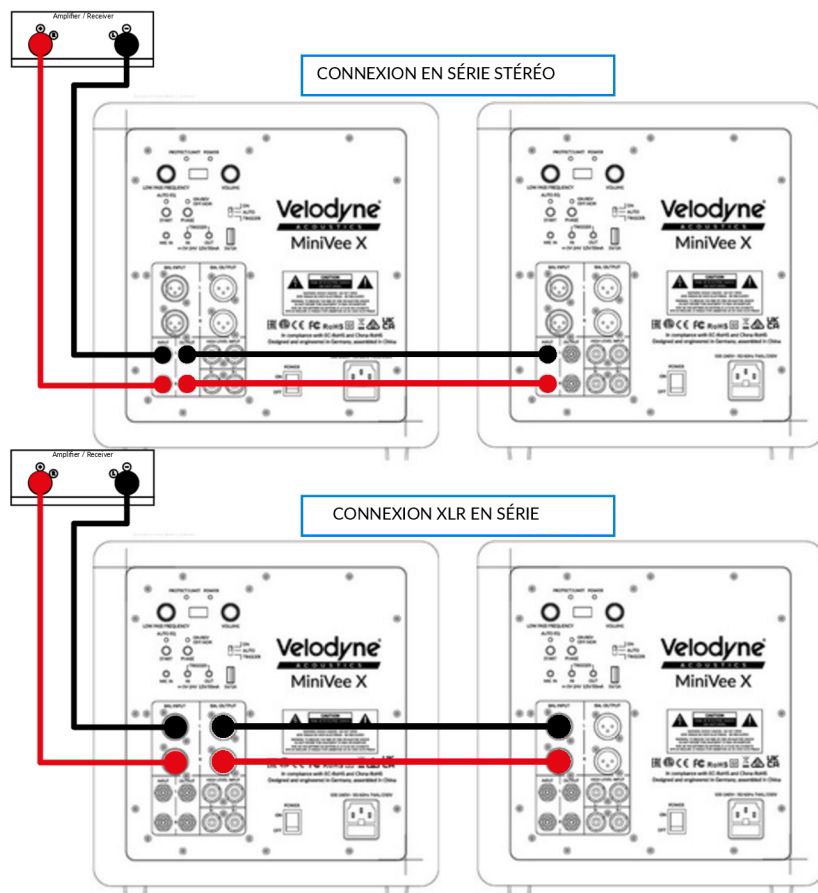

CÂBLES D'INTERCONNEXION

Lors de l'installation de votre caisson de basses Velodyne Acoustics MiniVee X à l'aide des connexions de niveau ligne, utilisez impérativement des câbles RCA blindés. De nombreux câbles de haute qualité sont disponibles sur le marché. Il est recommandé de limiter la longueur du câble afin d'éviter tout problème de bruit.

Lors de l'utilisation de connexions de niveau haut-parleur, utilisez un câble de haut-parleur de haute qualité compatible avec les connecteurs. Veillez à éviter tout brin dénudé ou fil effiloché susceptible de provoquer un court-circuit et d'endommager votre équipement. Sachez que les câbles de très gros calibre ne sont pas nécessaires en raison de la faible consommation de courant de ce type de connexion. Notez également qu'un fil de très gros calibre risque de ne pas s'insérer correctement dans les bornes, entraînant une mauvaise connexion et des courts-circuits.

ENTRETIEN DE VOTRE CAISSON DE BASSES

Pour l'entretien de votre caisson de basses Velodyne Acoustics, un dépeussierage ou un nettoyage de surface régulier suffit. Nous vous conseillons d'éviter tout détergent ou produit chimique agressif pour nettoyer le caisson. L'utilisation de produits abrasifs, de détergents ou de solutions de nettoyage pourrait endommager sa finition. Nous vous recommandons vivement d'utiliser uniquement un chiffon humide pour nettoyer le caisson. En conditions normales, votre caisson de basses peut rester allumé en permanence sans problème. L'appareil est équipé d'un circuit marche/arrêt à détection de signal qui l'allume automatiquement lorsqu'un signal est présent aux entrées et l'éteint après quelques minutes en l'absence de signal.

CIRCUIT DE PROTECTION

Votre caisson de basses Velodyne Acoustics est équipé d'un circuit conçu pour offrir des performances optimales et une fiabilité maximale.

L'appareil est protégé contre :

La surchauffe de l'amplificateur.

Les chutes de tension excessives sur le secteur.

Si l'un des problèmes ci-dessus survient, baissez le volume ou éteignez l'appareil jusqu'à ce que son fonctionnement redevienne normal. Vous pouvez également essayer de brancher l'appareil sur une autre prise murale, car les baisses de tension sont plus perceptibles en cas d'utilisation intensive et peuvent entraîner des arrêts intempestifs.

DÉPANNAGE ET RÉPARATION

Veillez vérifier tous les systèmes, vos branchements et vos réglages avant de contacter un centre de service agréé.

Vous trouverez ci-dessous un guide de dépannage simple pour vous aider.

Vérifiez que l'appareil est branché et que la prise de courant utilisée est fonctionnelle.

L'interrupteur d'alimentation est-il allumé ?

L'appareil reçoit-il un signal d'entrée de votre source ?

Tous les réglages (volume, fréquence de coupure, phase, etc.) sont-ils corrects ?

Si l'appareil a fonctionné à des niveaux élevés, un des circuits de protection peut s'être activé.

L'amplificateur a-t-il surchauffé ?

Assurez-vous que les câbles des haut-parleurs sont bien insérés dans les bornes à ressort et qu'aucun fil ne se touche entre les bornes.

Si le circuit de protection est actif, l'appareil peut s'allumer et s'éteindre par intermittence jusqu'à ce que ses paramètres de fonctionnement reviennent à la normale. Dans des cas plus graves, l'appareil peut s'arrêter complètement. Après refroidissement, le fonctionnement normal devrait reprendre. Toutefois, il peut être nécessaire de couper puis de rétablir l'alimentation pour réinitialiser l'appareil avant qu'il ne fonctionne à nouveau normalement.

Les situations suivantes nécessitent l'intervention d'un technicien qualifié :

1. Le cordon d'alimentation est endommagé ou semble endommagé.
2. L'appareil ne semble pas fonctionner normalement ou présente un changement notable de ses performances.
3. L'appareil a été exposé à l'eau.
4. Une partie du boîtier ou du circuit est physiquement endommagée.

SERVICE

Qu'est-ce que la fréquence de coupure et comment la régler ?

La fréquence de coupure est réglée sur une fréquence spécifique en fonction du système d'enceintes. On recommande souvent de commencer par 80 Hz, permettant ainsi au caisson de basses de reproduire les fréquences inférieures à ce niveau tout en filtrant les fréquences supérieures. La plupart des filtres de caisson de basses sont réglables par l'utilisateur, ce qui vous permet de trouver le réglage idéal pour votre système. L'objectif de ce réglage est d'obtenir une transition fluide entre les enceintes principales et le caisson de basses, ce qui signifie que les basses ne doivent plus être localisées dans la pièce. Si vous entendez clairement que les basses proviennent du caisson de basses lorsque vous écoutez de la musique ou regardez des films, le réglage doit être ajusté. Si les enceintes principales du système sont des enceintes colonnes 3 voies avec de grands haut-parleurs de graves, il est également judicieux d'essayer une fréquence de 60 Hz. En revanche, s'il s'agit de petites enceintes satellites ou d'enceintes bibliothèque, un réglage à 100 Hz ou plus peut être approprié. À ce stade, il est important d'expérimenter beaucoup avec des extraits musicaux et cinématographiques familiers, car seule une écoute répétée permettra d'obtenir un résultat parfait.

Les amplificateurs audio-vidéo modernes, ainsi que les préamplificateurs, intègrent un filtre passif. Cette caractéristique est moins courante pour les amplificateurs stéréo. Si l'amplificateur est utilisé dans le salon ou la salle home cinéma, il est conseillé de régler la fréquence de coupure sur la valeur la plus élevée.

Comment régler correctement la phase du caisson de basses ?

Un correcteur de phase permet un réglage continu de la phase entre 0 et 180 degrés. Il est particulièrement utile lorsque le caisson de basses et l'enceinte colonne ne sont pas positionnés à la même distance du point d'écoute. En effet, la reproduction des basses fréquences par le caisson et les enceintes principales peut entraîner une annulation des ondes sonores dans les graves, celles-ci s'annulant mutuellement. Le correcteur de phase permet ainsi d'aligner les ondes sonores provenant de différentes sources. Ce réglage s'effectue idéalement à l'oreille, depuis le point d'écoute le plus proche.

VELODYNE ACOUSTICS AutoEQ SUB APP

L'application pour smartphone Velodyne Acoustics AutoEQ SUB vous permet de configurer votre caisson de basses MiniVee X confortablement installé chez vous. Téléchargez l'application depuis l'App Store d'Apple ou le Google Play Store. Vous pouvez ajuster des paramètres tels que le volume, la fréquence de coupure et la phase, ainsi que la fonction d'égalisation automatique, directement depuis l'application.

Connectez-vous à votre caisson de basses

1. Assurez-vous que le caisson de basses est allumé et que son voyant est bleu.
2. Activez le Bluetooth sur votre smartphone.
3. Lancez l'application Sub Control et appuyez sur le « + » de l'écran d'accueil pour ajouter un nouveau caisson de basses.

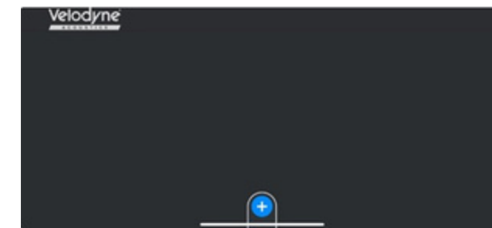

4. L'application commence à rechercher un nouvel appareil :

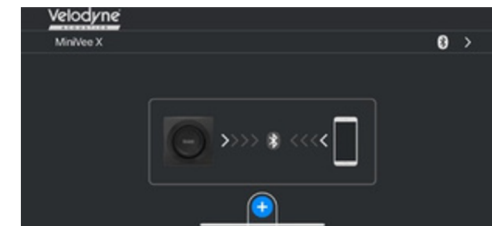

- Le nouveau caisson de basses apparaîtra dans votre application ; appuyez sur « Ajouter » pour confirmer.



- Répétez les étapes 1 à 5 pour les caissons de basses Velodyne Acoustics MiniVee X supplémentaires ou les amplificateurs de caisson de basses Velodyne Acoustics SC 750 ou SC 1500 montés en rack.

7. Votre caisson de basses est maintenant connecté et peut être contrôlé depuis l'application pour smartphone AutoEQ SUB.

Réglages généraux

- Réglage du volume – ajustez le niveau du caisson de basses en faisant glisser le point de contrôle de 0 à 30



- Réglage du volume – ajustez le niveau du caisson de basses en faisant glisser le point de contrôle de 0 à 30



3. Phase – Ajuste le délai du signal audio entrant et permet un meilleur mélange du son du caisson de basses avec les autres sources audio, haut-parleurs dans l'installation.

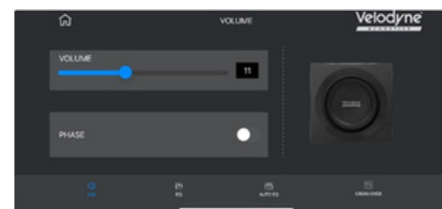

Crossover

1. Appuyez sur le bouton « CROSSOVER » dans le menu du bas pour passer aux paramètres de crossover :

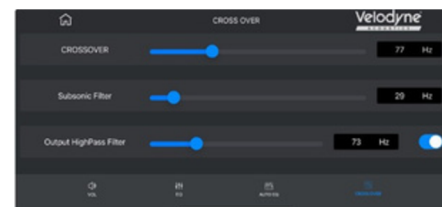

- Fréquence de coupure – Permet de sélectionner la fréquence du filtre passe-bas, réglable de 30 Hz à 200 Hz par paliers de 1 Hz. Les modifications sont affichées simultanément sur l'écran du panneau arrière de votre caisson de basses MiniVee X. Le réglage de la fréquence de coupure à l'aide du bouton situé sur le panneau arrière permet de modifier la fréquence du filtre passe-bas par paliers de 5 Hz.
3. Filtre subsonique – Le filtre passe-haut subsonique intégré est réglable par pas de 1 Hz de 24 Hz à 80 Hz et fonctionne avec une pente de 24 dB/octave pour éviter la distorsion ou le mouvement excessif du cône qui pourraient survenir en raison de signaux basse fréquence inférieurs à la fréquence du filtre subsonique.
4. Commutateur de filtre passe-haut de sortie – Ce commutateur active le filtre passe-haut de sortie si vous utilisez les connecteurs RCA ou XLR stéréo situés sur le panneau arrière du MiniVee X pour le connecter à votre amplificateur principal équipé d'un filtre passe-haut. Ceci permet une transition en douceur entre la fréquence du filtre passe-bas du caisson de basses et celle du haut-parleur principal. Si le commutateur est désactivé, le curseur du filtre passe-haut de sortie dans l'application est grisé et inactif ; la sortie RCA et XLR stéréo transmet alors l'intégralité du signal d'entrée pour le raccordement en série à un caisson de basses supplémentaire.
5. Filtre passe-haut de sortie – Permet de régler la fréquence de coupure du filtre passe-haut de 30 Hz à 200 Hz par pas de 1 Hz avec une atténuation de 12 dB/octave..

Manual EQ

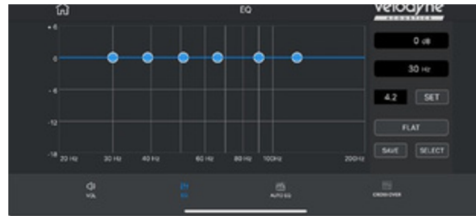

1. Égaliseur manuel – Permet de régler manuellement la fréquence, le gain et le Q de 6 égaliseurs paramétriques indépendants.
2. Bouton plat – Si vous appuyez sur ce bouton, tous les égaliseurs paramétriques sont mis en position neutre. Aucune égalisation active.
3. En cliquant sur un point bleu de la courbe de fréquence, vous sélectionnez un égaliseur. Vous pouvez ensuite les régler individuellement de 20 Hz à 200 Hz en faisant glisser votre doigt de gauche à droite sur le graphique. Après avoir sélectionné un point, vous pouvez également modifier les paramètres en cliquant sur le bouton « Réglages ».



4. Réglages PEQ – Pour chacun des 6 PEQ individuels, vous pouvez régler le gain de +6 dB à -18 dB, la fréquence de 20 Hz à 200 Hz et le facteur Q de 0,1 à 15,0

5. Préréglages – Vous pouvez enregistrer jusqu'à 6 réglages d'égalisation différents en appuyant sur le bouton Enregistrer, puis en sélectionnant un préréglage dans le menu déroulant et en renommant chaque préréglage individuellement, par exemple Cinéma/Jeu/Jazz/Classique
6. Sélection du préréglage – En appuyant sur le bouton « SÉLECTIONNER », vous pouvez choisir l'un de vos préréglages à l'aide du menu déroulant, puis en appuyant sur le bouton « Confirmer », le préréglage sera chargé dans le DSP du caisson de basses MiniVee X.

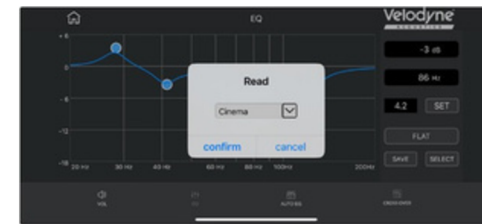

Utilisation de l'égalisation automatique

L'égalisation automatique est utilisée pour compenser et corriger les anomalies acoustiques de la pièce qui peuvent entraîner des performances de basses inférieures.

L'égalisation automatique effectue une série de mesures, réalise des calculs complexes et applique ces corrections acoustiques, le tout depuis le confort de votre zone d'écoute.



1. Pour lancer l'égalisation automatique, appuyez sur le bouton « Auto EQ » dans le menu du bas ; il apparaîtra en bleu lorsqu'il est actif. L'écran de l'application affichera trois courbes sur le graphique : la courbe originale, la courbe corrigée et la courbe cible.

- Assurez-vous que le microphone de l'égalisation automatique est connecté au panneau arrière du caisson de basses MiniVee X, placé en position d'écoute et orienté vers le haut, puis appuyez sur le bouton « Scan ». Après un balayage, la ligne jaune sur le graphique affichera la courbe acoustique de la pièce mesurée.



- Appuyez sur le bouton « Démarrer », le MiniVee X effectue alors plusieurs balayages de tonalité de test et configure automatiquement le DSP interne pour appliquer la correction acoustique de la pièce.

Remarque : Vous pouvez également lancer cette correction acoustique automatique en appuyant sur le bouton physique situé sur le panneau arrière du MiniVee X, sans utiliser l'application AutoEQ SUB.

SPECIFICATIONS

MiniVee X

SUBWOOFER SPECS

Puissance de sortie de l'amplificateur : 350 W RMS à 0,5 % de DHT, 600 W à 2 % de DHT, 800 W maximum.

Réponse en fréquence : Réponse en fréquence moyenne de 32 Hz à 185 Hz : ± 3 dB
Réponse en fréquence moyenne de 26 Hz à 220 Hz : ± 6 dB.

Filtre passe-bas réglable de 30 à 200 Hz avec une pente de 12 dB/octave

Entrée RCA stéréo/LFE asymétrique

Sortie RCA stéréo/LFE asymétrique pour un chaînage facile

Entrée XLR stéréo/LFE symétrique

Sortie XLR stéréo/LFE symétrique pour un chaînage facile

Bornes d'entrée stéréo niveau haut-parleur

Allumage/extinction automatique par détection de signal

Interrupteur marche/arrêt automatique

Bouton de démarrage de l'égalisation automatique

Affichage 7 segments pour le volume et la fréquence de coupure

Volume du subwoofer réglable sur le panneau arrière

Fréquence de coupure réglable sur le panneau arrière par encodeur rotatif par pas de 5 Hz

Contrôle de phase (0° / 180°) sur le panneau arrière

Prise jack microphone 3,5 mm pour la correction acoustique automatique

Entrée trigger 12 V mini-jack 3,5 mm

Sortie trigger mini-jack 3,5 mm avec délai de 5 secondes

Prise d'alimentation 5 V / 1 A via USB pour l'alimentation du système de transmission sans fil externe Wi-Connect II

Indicateur de mode : bleu (sous tension) / rouge (veille) LED

Conforme à la directive RoHS, sans plomb, certifications de sécurité internationales

Faible consommation en veille (0,5 watt)

Dimensions (H/L/P): 30 cm x 29 cm x 29 cm

Dimensions emballé (H/L/P): 43 cm x 41 cm x 41 cm

Poids (sans emballage) 15 kg

Poids d'expédition 20 kg

SPECIFICATIONS MiniVee X

SCPECIFICATIONS

Nouveau haut-parleur exclusif de 20 cm (8 pouces) à longue excursion, doté d'une configuration moteur à bras en porte-à-faux haute précision et d'un radiateur passif de 20 cm (8 pouces).

Excursion mécanique de 22 mm (Xmax) alignée avec précision.

Bobine mobile de 5 cm (2 pouces) de diamètre avec enroulements en fil de cuivre haute pureté à 4 couches à courant élevé.

Moteur à aimant ferrite surdimensionné de haute qualité.

Suspension linéaire composite coton-polyester de 10 cm (4 pouces) à excursion extrême.

Paquet en acier embouti robuste, double événement.

Suspension en caoutchouc nitrile à excursion extrême.

Cône plat léger en fibre de carbone pour une sensibilité et une réponse transitoire améliorées.

AMPLIFER SPECS

Commutation automatique multipuissance 100 V - 240 V

DSP audio haute résolution Analog Devices ADAU 1761

Puissance de sortie classe D jusqu'à 800 W

Large bande passante de tension d'entrée compatible avec les applications audio grand public et professionnelles jusqu'à 4 V

Ligne d'entrée de niveau.

Alimentation à découpage haute efficacité avec 2 MOSFET 30 A 650 V.

Topologie de commutation d'amplificateur classe D à faible dégagement de chaleur avec quatre MOSFET 40 A / 220 V.

Impédance d'entrée 16 kΩ (RCA asymétrique)

Impédance d'entrée 20 kΩ (niveau haut-parleur)

SPECIFICATIONS MiniVee X

APP CONTROL

L'application permet de contrôler plusieurs amplificateurs de basses MiniVee X ou SC via Bluetooth.

Correction acoustique automatique de la pièce grâce à un microphone externe.

Réglage du volume synchronisé avec l'affichage du panneau arrière.

Réglage de la fréquence de coupure (30-200 Hz) synchronisé et affiché sur l'écran du panneau arrière.

Réglage par pas de 1 Hz.

Égaliseur paramétrique 5 bandes (20-200 Hz), gain +6 dB/-18 dB, facteur Q 0,1-15.

Inversion de phase.

Réglage de la fréquence du filtre subsonique (24-200 Hz).

Réglage du filtre passe-haut (sorties XLR et RCA) (30-200 Hz).

Sélecteur de saturation du filtre passe-haut de sortie pour obtenir un signal maximal et connecter plusieurs caissons de basses en série.

6 préréglages individuels et renommables.

ACCESSOIRES

Câbles d'alimentation haute intensité de 2 m (normes US et Euro/Schuko)

Microphone externe calibré avec câble de 5 m et prise jack 3,5 mm

Guide de démarrage rapide

UE - DÉCLARATION DE CONFORMITÉ

Nous,
Velodyne Acoustics GmbH
dont le siège social est situé à Alsterkrugchausee 435, 22335
Hambourg, Allemagne

nous déclarons sous notre seule responsabilité que le produit

MiniVee X

est conforme à la directive 2014/30/UE du Conseil de l'UE, en
vertu de laquelle les normes suivantes ont été appliquées :

EN 55032:2015/A11:2020
EN 55035:2017/A11:2020
EN IEC 61000-3-2:2019/A1:2021
EN 61000-3-3:2013/A2:2021

et est conforme à la directive européenne 2001/95/CE relative à la sécurité générale
des produits, en vertu de laquelle la norme suivante a été appliquée :

EN IEC 62368-1:2020 + A11:2020.

La présente déclaration atteste que le contrôle qualité du processus de fabrication et la
documentation produit sont conformes aux exigences visant à garantir une conformité
continue.

L'attention de l'utilisateur est attirée sur les précautions particulières d'utilisation de cet
équipement qui peuvent être détaillées dans le manuel d'utilisation.

Mansour Mamaghani
CEO Velodyne Acoustics GmbH

